

CHAMPION[®]

Power & force

ИНСТРУКЦИЯ ПО ЭКСПЛУАТАЦИИ ВЫСОТОРЕЗ АККУМУЛЯТОРНЫЙ РРВ 360



RU РУССКИЙ



СОДЕРЖАНИЕ

ТЕХНИЧЕСКИЕ ХАРАКТЕРИСТИКИ	3
ВВЕДЕНИЕ	4
ПРЕДОСТЕРЕГАЮЩИЕ НАКЛЕЙКИ	5
ОБЩИЕ ПРАВИЛА БЕЗОПАСНОСТИ	6
РАСПОЛОЖЕНИЕ ОСНОВНЫХ УЗЛОВ И ОРГАНОВ УПРАВЛЕНИЯ	7
УСТАНОВКА ШИНЫ И ЦЕПИ	8
РЕГУЛИРОВКА НАТЯЖЕНИЯ ЦЕПИ	9
СМАЗКА НАПРАВЛЯЮЩЕЙ ШИНЫ И ПИЛЬНОЙ ЦЕПИ	10
АККУМУЛЯТОРНАЯ БАТАРЕЯ	11
МЕРЫ ПРЕДОСТОРОЖНОСТИ ПРИ ОТСКОКЕ/ОТДАЧЕ	13
ЗАПУСК В РАБОТУ	14
ОБРЕЗКА СУЧЬЕВ И ВЕТВЕЙ	15
РЕГУЛИРОВКА ДЛИНЫ ШТАНГИ	17
ОБСЛУЖИВАНИЕ РЕЖУЩЕЙ ГАРНИТУРЫ ВЫСОТОРЕЗА	17
ХРАНЕНИЕ. ТРАНСПОРТИРОВКА	21

ТЕХНИЧЕСКИЕ ХАРАКТЕРИСТИКИ

Модель	PPB360
Емкость масляного бака, мл	60
Масло для смазки цепи	Специальное масло
Длина направляющей шины, мм	200
Шаг цепи, мм	9,53 (3/8" дюйма)
Толщина звена, мм	1,3
Обороты без нагрузки, об/мин	1800
Скорость движения цепи, м/сек	3,2
Количество зубьев на ведущей звездочке	6
Тип аккумуляторной батареи	Li-ion
Номинальное напряжение, В	36
Емкость аккумуляторной батареи, А/ч	2,6
Время полной зарядки АКБ, мин	100
Ток зарядки, А	2
Мощность зарядного устройства, Вт	100
Напряжение зарядки, В	36
Максимальная продолжительность работы, мин	30
Уровень звукового давления, дБ	79
Уровень шума, дБ	91

- Технические характеристики могут быть изменены без предварительного уведомления

ВВЕДЕНИЕ

Уважаемый пользователь!

Благодарим за покупку продукции Champion. В данном руководстве приведены правила эксплуатации инструмента Champion. Перед началом работ внимательно прочтите руководство. Эксплуатируйте инструмент в соответствии с правилами и с учетом требований безопасности, а так же руководствуясь здравым смыслом. Сохраните инструкцию, при необходимости Вы всегда можете обратиться к ней.

Линейка техники Champion постоянно расширяется новыми моделями.

Продукция Champion отличается эргономичной конструкцией, обеспечивающей удобство её использования, продуманным дизайном, высокой мощностью и производительностью.

В связи с изменениями в технических характеристиках содержание руководства может не полностью соответствовать приобретенному инструменту.

Производитель оставляет за собой право вносить изменения в конструкцию отдельных узлов или деталей, не ухудшающих потребительских свойств товара, без предварительного уведомления. Имейте это в виду, читая руководство по эксплуатации.

ПРЕДОСТЕРЕГАЮЩИЕ НАКЛЕЙКИ

	Прочтите инструкцию по эксплуатации перед началом работы.		Не работайте в дождь.
	Предупреждение. Опасность.		При работе надевайте защитные очки, заглушки для ушей (беруши) или наушники, Надевайте защитную каску, если есть опасность падения предметов и ушиба головы
	Для защиты рук при работе используйте нескользящие перчатки		Опасность отскока посторонних объектов.



ПРЕДУПРЕЖДЕНИЕ!

Высоторез является инструментом для пиления древесины с высокой скоростью вращения пильной цепи. Во время работы должны быть предприняты специальные меры предосторожности для того, чтобы снизить вероятность возникновения несчастных случаев. Беспечность или неправильное использование высотореза может стать причиной серьезных травм. Прочтите эту инструкцию перед использованием и неукоснительно ее соблюдайте.



ВНИМАНИЕ!

Запрещается использовать высоторез для распиловки листового металла, пенобетона, пластмассы или других изделий, изготовленных не из древесины. Выход из строя высотореза при использовании не по назначению не подлежит ремонту по гарантии.



ВНИМАНИЕ!

Высоторез предназначен для нечастого использования в домашнем или приусадебном хозяйстве в таких общих областях применения, как расчистка зарослей кустарника, обрезка ветвей, и т. д. Высоторез не предназначен для профессионального либо интенсивного использования в течение длительного времени.

ОБЩИЕ ПРАВИЛА БЕЗОПАСНОСТИ

Внимательно прочтите данное руководство. Ознакомьтесь с высоторезом прежде, чем приступать к эксплуатации. Ознакомьтесь с работой рычагов управления. Знайте, что делать в экстренных ситуациях. Обратите особое внимание на информацию, которой предшествуют следующие заголовки:



ПРЕДУПРЕЖДЕНИЕ!

Невыполнение требования инструкции может привести к смертельному исходу или получению серьезных травм.



ОСТОРОЖНО!

Невыполнение требования инструкции может привести к получению травм средней тяжести.



ВНИМАНИЕ!

Невыполнение требования инструкции приведет к повреждению оборудования.

1. Не работайте высоторезом, если вы устали, находитесь под воздействием алкоголя или сильнодействующих лекарственных препаратов.
2. Работайте в защитных очках, защитной обуви, плотно облегаяющей одежде, защитных перчатках и защитном шлеме.
3. Не допускайте в рабочую зону посторонних лиц и животных. Безопасная рабочая зона не менее 15 м.
4. Не начинайте пилить, не очистив рабочую зону, не заняв устойчивое положение и не определив беспрепятственные пути отхода.
5. При работающем двигателе высоторез является источником высокой опасности - соблюдайте предельную осторожность.
6. Перед запуском двигателя убедитесь в том, что пильная цепь не соприкасается с посторонними предметами.
7. Переносите высоторез на другое место работы с выключенным двигателем.
8. Прежде чем поставить высоторез на землю, выключайте двигатель.
9. При спиливании тонких деревьев и веток соблюдайте особенную осторожность, т.к. может произойти зажатие пильной цепи, отскок и потеря равновесия.
10. При обрезке зажатых и напряженных веток и сучьев будьте готовы к тому, что они могут отскочить после ослабления натяжения.
11. При работах на высоте всегда используйте подъемную платформу. Запрещается работать на лестнице, на дереве, в неустойчивом положении, одной рукой.
12. Техническое обслуживание высотореза, должен производить только квалифицированный специалист в авторизированном сервисном центре.
13. При транспортировке используйте соответствующий защитный чехол на шину.
14. Не работайте высоторезом возле огнеопасных жидкостей или газов, вне зависимости от того, где вы находитесь, в помещении или на улице. Результатом может быть взрыв и/или пожар.
15. Работайте в перчатках и следите, чтобы руки были теплыми. При длительной работе высоторезом под воздействием вибрации может развиваться синдром белых пальцев. Работа в перчатках и контроль над теплотой рук снижают риск развития синдрома белых пальцев. При появлении симптомов этого заболевания сразу же обратитесь к врачу.
16. Не работайте высоторезом во время дождя, а также в сыром или влажном помещении.
17. При подключении аккумуляторной батареи убедитесь в том, что выключатель двигателя находится в положении выключено.
18. Пильная цепь всегда должна быть хорошо заточена.

РАСПОЛОЖЕНИЕ ОСНОВНЫХ УЗЛОВ И ОРГАНОВ УПРАВЛЕНИЯ



Рис.1

1.	Задняя рукоятка
2.	Рычаг блокировки
3.	Рычаг включения
4.	Электродвигатель
5.	Гайка крепления крышки шины
6.	Кнопка блокировки узла привода
7.	Указатель уровня масла
8.	Направляющая шина
9.	Пробка масляного бака
10.	Кронштейн для ремня
11.	Аккумуляторная батарея

УСТАНОВКА ШИНЫ И ЦЕПИ

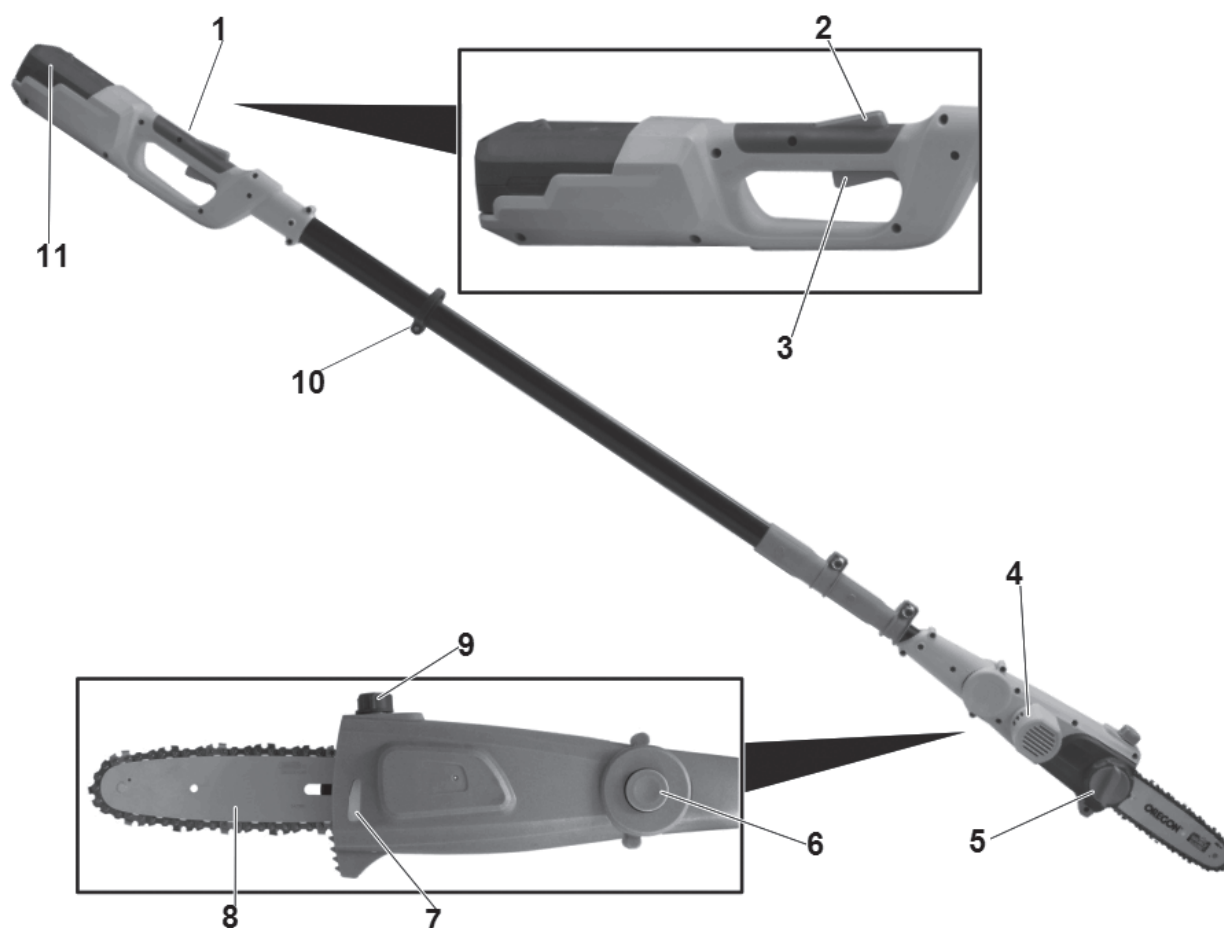

ВНИМАНИЕ!

Для работы используйте шины и цепи, рекомендованные заводом-изготовителем для данной модели выстореза.



ВНИМАНИЕ!

Перед установкой цепи и шины снимите аккумуляторную батарею.



Рис.2



Рис.3

1. Открутите гайку (1) Рис.2 и снимите крышку шины(2).
2. Установите шину (5) направляющим пазом (3) на шпильку (2) Рис.3. Установите пильную цепь(4) так, как показано на Рис.3
3. При установке цепи следите за тем, чтобы режущая кромка зуба была расположена вперед по ходу движения цепи, т.е. по часовой стрелке. Проверьте правильность расположения звеньев цепи на ведущей звездочке.
4. Установите на место крышку шины. Придерживая шину за передний конец, потяните ее вверх и закрутите гайку крепления крышки, не затягивая до упора.
5. Протяните рукой цепь по шине. Правильно установленная цепь должна свободно передвигаться по шине.
6. Отрегулируйте натяжение цепи.

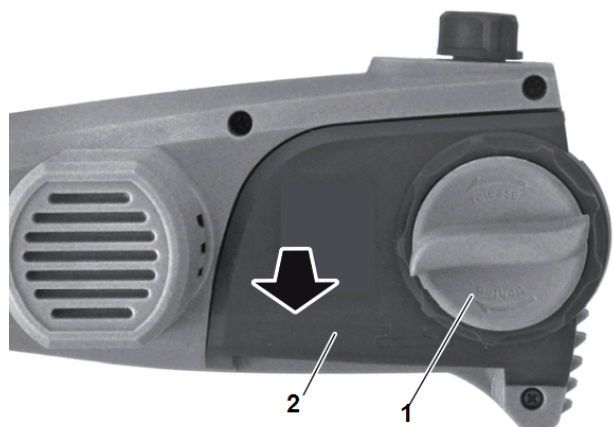
РЕГУЛИРОВКА НАТЯЖЕНИЯ ЦЕПИ

От правильного натяжения цепи зависит эффективность пиления, а также срок службы ведущей звездочки, пильной цепи и направляющей шины.

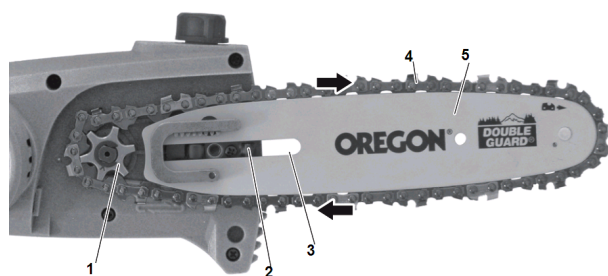

ОСТОРОЖНО!

Все работы по установке и регулировке цепи выполняйте в защитных перчатках.



ВНИМАНИЕ!

Перед началом регулировки натяжения цепи ослабьте гайку крепления крышки шины (при установке шины и цепи гайку не затягивайте). Регулировка с затянутой гайкой приведет к повреждению механизма натяжения цепи и не подлежит ремонту по гарантии.

1. Удерживая шину за передний конец, поднимите ее вверх.
2. Вращайте кольцо регулировки натяжения цепи до тех пор, пока цепь не будет плотно прилегать к нижней части шины. На середине шины цепь должна вытягиваться из паза на высоту звена (Рис.4).
3. После натяжения цепи, придерживая шину за передний конец, затяните гайку крепления крышки шины.

Вытягивается из паза на высоту звена

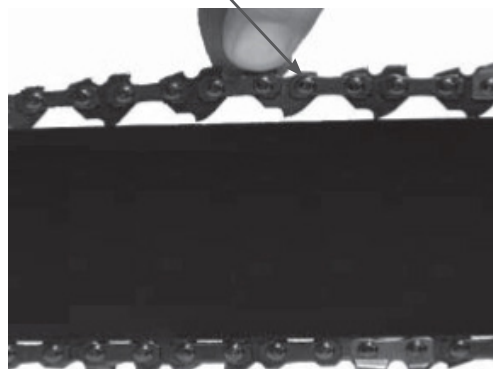

Цепь плотно прилегает

Рис.4



ПРИМЕЧАНИЕ!

После начала работы, примерно через 5 резов, цепь необходимо подтянуть, так как при нагреве цепи произойдет ее удлинение. Новая цепь должна подтягиваться чаще, чем цепь, находящаяся в работе длительное время.



ВНИМАНИЕ!

После окончания работы цепь необходимо ослабить для того, чтобы снять статическую нагрузку с шины и шпильки крепления шины, так как при охлаждении цепь укорачивается.

СМАЗКА НАПРАВЛЯЮЩЕЙ ШИНЫ И ПИЛЬНОЙ ЦЕПИ

Высоторез оборудован автоматической системой подачи масла на шину и цепь. Пильная цепь и направляющая шина должны постоянно смазываться во время работы.



ВНИМАНИЕ!

Запрещается работать без смазки направляющей шины и пильной цепи. Работа, даже незначительное время, без подачи масла или при недостаточной подаче масла приводит к выходу из строя пильной гарнитуры (шины, цепи, звездочки). Работа без масла в баке приводит к повреждению маслососа.

Проверку подачи масла на цепь следует производить перед началом работы и каждый раз после заправки бака маслом:

1. Для проверки расположите шину над чистой светлой поверхностью на расстоянии примерно 15-20см (Рис.5А).

2. Нажмите на рычаг включения и дайте двигателю поработать примерно 10-15 секунд. Под шиной должен остаться четкий след от масла (Рис.5).



Рис.5

При отсутствии подачи масла необходимо проверить:

1. Наличие и уровень масла в масляном баке. При необходимости долить.
2. Чистоту отверстия смазочного канала на шине. При необходимости почистить.
3. Чистоту направляющего паза на шине. При необходимости почистить.

Если после выполнения этих мер работоспособность системы подачи масла не восстановилась, то следует обратиться в специализированный сервисный центр для выяснения причины неисправности.

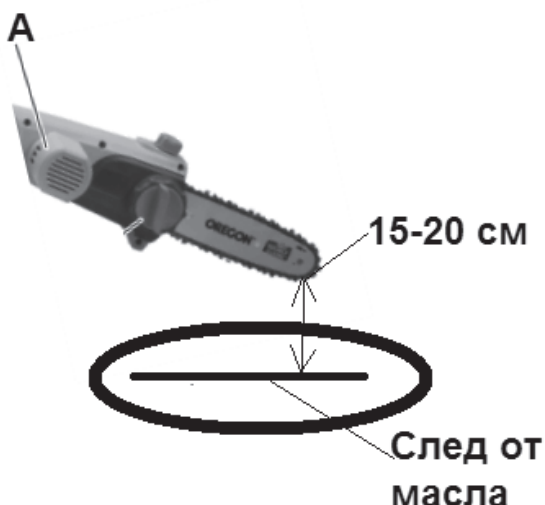
Для смазки цепи и шины необходимо использовать специальное адгезионное масло Champion. Это масло имеет специальные добавки и вязкие присадки, которые обеспечивают хорошую смазку, уменьшают окисление и истирание металла. С течением времени масло полностью разлагается в почве.

В качестве замены, для кратковременных работ, допускается использование для смазки цепи и шины чистое моторное масло. В летнее время допускается использовать масло SAE30, в зимнее время SAE10W30.



ВНИМАНИЕ!

Запрещается использовать для смазки цепи отработанное масло, а также любые жидкие масла (веретенное, трансформаторное и др.). Выход из строя деталей системы маслоподачи в этом случае не подлежат ремонту по гарантии.

АККУМУЛЯТОРНАЯ БАТАРЕЯ

Высоторез оснащается литиево-ионной аккумуляторной батареей, которая не требует обслуживания.



Рис.6

1. Кнопка контроля уровня заряда батареи
2. Контрольные лампочки заряда батареи

Для проверки уровня заряда аккумуляторной батареи необходимо нажать кнопку (1) Рис.6

1. Горят 3 контрольные лампочки – батарея полностью заряжена.
2. Горят 2 контрольные лампочки – батарею необходимо зарядить.
3. Горит 1 лампочка – батарея полностью разряжена.

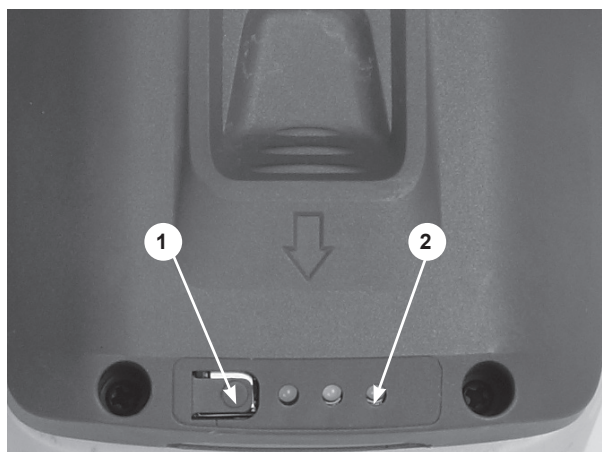

ВНИМАНИЕ!

Во время работы не позволяйте аккумуляторной батарее полностью разрядиться. Своевременно производите подзарядку аккумуляторной батареи.

ЗАРЯДКА АККУМУЛЯТОРНОЙ БАТАРЕИ



Рис.7



ВНИМАНИЕ!

При использовании аккумуляторная батарея нагревается. Перед зарядкой дайте батарее остыть до комнатной температуры.

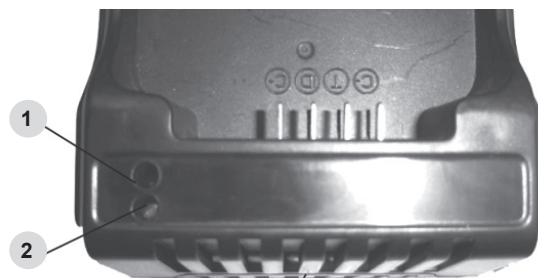
Перед подключением убедитесь, что напряжение в сети соответствует напряжению, указанному на табличке зарядного устройства. Подключите зарядное устройство в сеть.

1. Лампочка (1) Рис.7 загорится зеленым цветом. При установке аккумуляторной батареи в зарядное устройство лампочка (2) загорится красным цветом, лампочка (1) будет гореть зеленым цветом.
2. При полностью заряженном аккумуляторе лампочки 1 и 2 загорятся зеленым цветом.
3. Если обе лампочки мигают, батарея либо горячая, либо холодная. Перед зарядкой батарею следует охладить/нагреть.
4. Если зеленая контрольная лампочка гаснет, а красная мигает, значит аккумуляторная батарея неисправна.
5. Храните аккумуляторную батарею в заряженном состоянии при температуре +15°C. Хранение разряженной батареи приведет к выходу ее из строя.

6. Во время работы избегайте перегрузки аккумуляторной батареи. Перегрузка приведет к перегреву батареи и выходу ее из строя.
7. Не подвергайте аккумуляторную батарею внешним механическим воздействиям (удары, падения и т.д). Это приведет к внутренним повреждениям батареи и быстрому выходу ее из строя.
8. Не превышайте максимальное время зарядки аккумуляторной батареи. Не оставляйте батарею в зарядном устройстве в течение нескольких дней подряд.
9. Не заряжайте аккумуляторную батарею, которая не использовалась без подзарядки более 12 месяцев.
10. Заряжайте аккумуляторную батарею при температуре окружающего воздуха не ниже +10°C.
11. Не используйте для работы аккумуляторную батарею, которая в процессе зарядки сильно нагревается.
12. Не используйте для работы аккумуляторную батарею, которая имеет трещины или сколы на корпусе.
13. Во время зарядки никогда не оставляйте аккумуляторную батарею без присмотра.
14. Рекомендуемая глубина разряда аккумуляторной батареи не более 80%.
15. Храните аккумуляторную батарею в прохладном, сухом месте при температуре 10÷20°C. Избегайте попадания прямых солнечных лучей.
16. Предотвращайте аккумуляторную батарею от замерзания. Батарея, которая хранилась при температуре ниже 0°C более 60 минут, должна быть утилизирована.
17. Аккумуляторная батарея содержит вещества, вредные для окружающей среды. Аккумуляторная батарея должна быть переработана или утилизирована экологически безопасным способом.

ЗАРЯДНОЕ УСТРОЙСТВО

1. Перед использованием проверьте соответствие напряжения зарядного устройства и наружной сети. Никогда не подключайте зарядное устройство, если напряжение сети не соответствует напряжению зарядного устройства.
2. Держите зарядное устройство и аккумуляторную батарею в недоступном для детей месте.
3. Не используйте поврежденное зарядное устройство.
4. Не используйте зарядное устройство для зарядки аккумуляторной батареи с других инструментов.

МЕРЫ ПРЕДОСТОРОЖНОСТИ ПРИ ОТСКОКЕ/ОТДАЧЕ

Отскок или отдача шины происходит, когда движущаяся цепь касается какого-либо объекта верхней четвертью концевой части направляющей шины (Рис.8) или, когда дерево смыкается и защемляет шину в пропиле.



Рис.8

Прикосновение верхней четверти концевой части направляющей шины к какому-либо объекту может заставить цепь вонзиться в объект, что на мгновение остановит ее. В результате происходит внезапная и быстрая реверсивная реакция, которая отбрасывает высоторез вверх и назад на оператора. Такая реакция может привести к потере контроля над ней и серьезным травмам.

Как пользователь высотореза, вы должны предпринять все меры, чтобы исключить возможность возникновения несчастных случаев и ранений.

1. Постарайтесь понять, что такое отскок. Это поможет уменьшить эффект внезапности его возникновения, что, в свою очередь, уменьшит вероятность несчастного случая.
2. Крепко и жестко держите высоторез обеими руками при работе. Пальцы левой руки

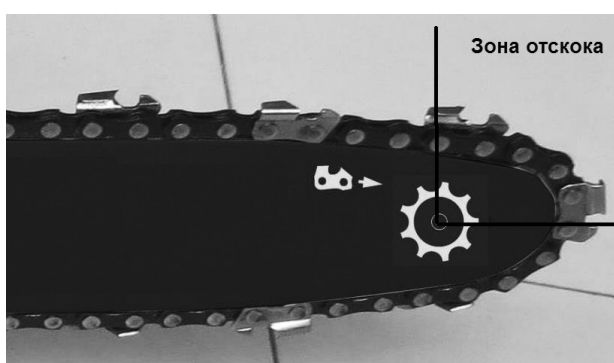
должны крепко обхватывать штангу. Ваша правая рука должна полностью обхватить заднюю рукоятку. Жесткий хват поможет вам уменьшить отскок и не потерять контроль над пилой.

3. Следуйте рекомендациям изготовителя и инструкциям по техническому обслуживанию для пильной цепи. Помните, что пиление тупой цепью увеличивает вероятность отскока.

4. Используйте направляющие шины и цепи, разрешенные заводом-изготовителем для данной модели высотореза.

ЗАПУСК В РАБОТУ



ВНИМАНИЕ!

Перед началом работы проверьте остроту и натяжение пильной цепи. Полноту заряда и исправность аккумуляторной батареи. Наличие в баке масла для смазки цепи.

1. Нажмите и удерживайте рычаг блокировки (2) Рис.1
2. Нажмите рычаг включения (3) Рис.1.

Для отключения высотореза отпустите рычаг включения.



ПРИМЕЧАНИЕ!

Визуальный контроль над остротой пильной цепи можно осуществлять по опилкам, которые образуются при пилении. При пилении острой цепью опилки вылетают крупными хлопьями, при пилении тупой цепью вылетают мелкие опилки, либо мелко-дисперсная пыль.



ВНИМАНИЕ!

После окончания работы, даже на короткий промежуток времени, снимайте аккумуляторную батарею.



ВНИМАНИЕ!

При заземлении шины в пропиле запрещается нажимать на рычаг включения.

При заземлении шины в пропиле не дергайте и не вырывайте ее из пропила. Отключите двигатель и снимите аккумуляторную батарею. Вбейте в пропил клин для того, чтобы он приоткрылся, затем вытащите шину из пропила.

Производите пиление только острой цепью. Пиление тупой цепью приведет к преждевременному износу направляющей шины и выходу из строя аккумуляторной батареи и двигателя цепной пилы.



ВНИМАНИЕ!

Выход из строя двигателя или аккумуляторной батареи при пилении тупой цепью не подлежит ремонту по гарантии.

ОБРЕЗКА СУЧЬЕВ И ВЕТВЕЙ



ОСТОРОЖНО!

Будьте особенно внимательны при обрезке сучьев и ветвей вблизи электрических проводов. Перед началом работы убедитесь в отсутствии электрического тока в проводах.

1. Будьте внимательны, чтобы носок пильной шины не коснулся других веток.

3. Крепко удерживайте высоторез двумя руками.

4. Тщательно планируйте обрезку. Оцените направление, по которому будет падать ветка.

5. Длинные ветки следует обрезать по частям.

6. Не стойте под обрезаемой веткой. Всегда располагайтесь с противоположной стороны от обрезаемой ветки.

7. Следите за веткой, расположенной непосредственно позади срезаемой. Если пильная цепь заденет заднюю ветку, возможно повреждение шины или цепи.

8. Приближаясь к концу пропила, уменьшите нажим на ветку. Это позволит сохранить контроль над инструментом.

9. Обрезку веток диаметром более 10 см. следует делать в три приема (Рис.9).



Рис.9

1. Подрежьте ветку на $\frac{1}{4}$ ее диаметра, снизу возле ствола (1) Рис.9.

2. Отпилите ветку сверху, немного отступив от ствола (2) Рис.9

3. Отпилите оставшуюся ступеньку (3) Рис.9

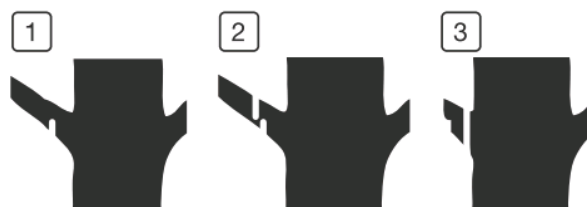
ТЕХНИКА РАСПИЛОВКИ С ТЯНУЩИМ ДВИЖЕНИЕМ.



Рис.10

Пиление производится нижней стороной пильной шины с движением сверху вниз (Рис.10). Пильная цепь перемещает высоторез вперед, в направлении от оператора. При этом передняя кромка редуктора высотореза образует опору, которая принимает возникающие при пилении усилия на стволе дерева.

В случае пиления с тянущим движением оператор контролирует работу высотореза, что позволяет избегать обратных ударов. Поэтому рекомендуется применять этот способ пиления в первую очередь.

ПИЛЕНИЕ С ТОЛКАЮЩИМ ДВИЖЕНИЕМ.

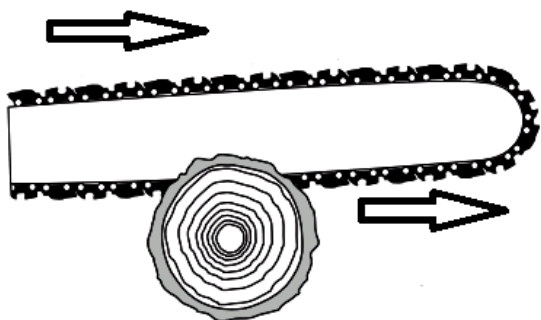
В этом случае пиление производится верхней стороной пильной шины снизу вверх (Рис.11А). Пильная цепь перемещает высоторез назад в направлении оператора. Если оператор не компенсирует действующую назад силу, произойдет касание ветки кончиком шины и возникнет опасность обратного удара (Рис.11В).



Рис.11

РЕГУЛИРОВКА ДЛИНЫ ШТАНГИ.

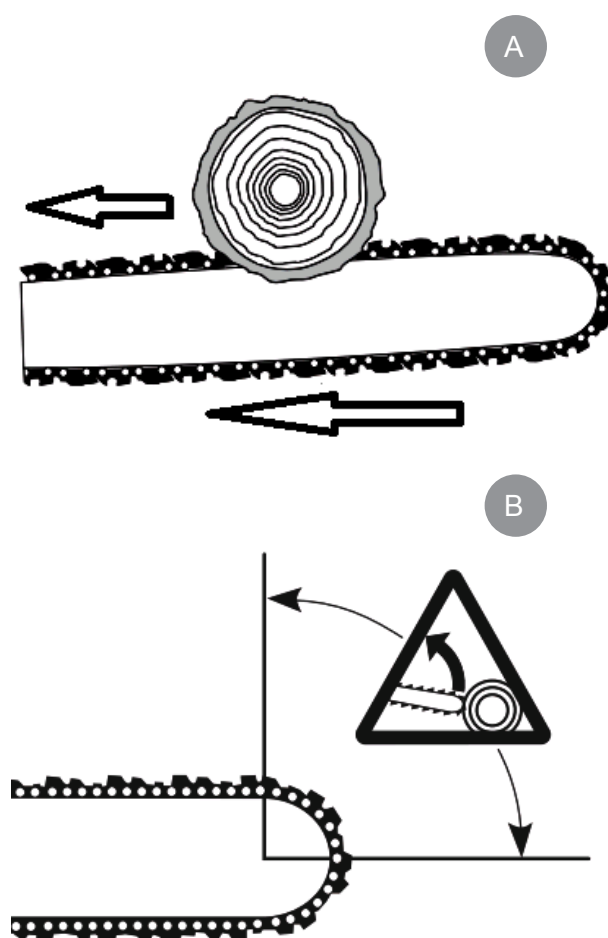

Рис.12

Для регулировки длины штанги ослабьте зажимные рычаги (1) Рис.12. Выдвиньте штангу (2) на необходимую длину. Затяните зажимные рычаги.

Для удобства работы закрепите на высоторез подвесной ремень (3) Рис.12.

ОБСЛУЖИВАНИЕ РЕЖУЩЕЙ ГАРНИТУРЫ ВЫСОТОРЕЗА.

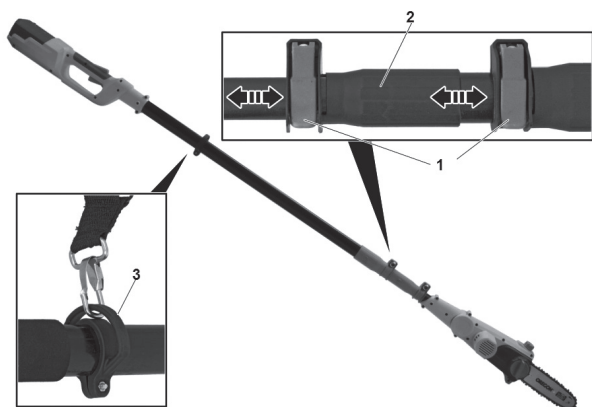
Режущая гарнитура состоит из пильной цепи, направляющей шины и цепной звездочки. Правильному применению, техническому обслуживанию и ремонту режущей гарнитуры необходимо придавать большое значение. Из этих трех элементов, несомненно, пильная цепь выполняет наиболее тяжелую работу и является компонентом, оказывающим наиболее сильное влияние на результат пиления, а также на нормальную работу двигателя.



ПРИМЕЧАНИЕ!

Рекомендуется для заточки цепи использовать напильник диаметром 4 мм.



ОСТОРОЖНО!

При работе высоторезом необходимо соблюдать повышенные меры предосторожности, так как пильная цепь движется с очень высокой линейной скоростью, режущие зубья заточены очень остро. Поэтому опасность получения травмы достаточно велика.



ВНИМАНИЕ!

Все работы по обслуживанию пильной цепи производить в защитных перчатках.

Для заточки пильной цепи используется специальный круглый напильник соответствующего диаметра. Для более точной заточки цепи напильник рекомендуется установить в специальную зажимную оправку, на корпусе которой нанесены справочные данные (Рис.13). Для поперечного пиления древесины угол заточки составляет 25-30°, для продольного пиления древесины вдоль волокон угол заточки составляет 10°.



Рис.13

1. Линии углов заточки цепи.
2. Диаметр напильника в дюймах, для которого предназначена эта оправка.



Рис.14

Заточку цепи с помощью оправки можно производить непосредственно на шине. Для этого очистите пыльную цепь от опилок, установите на шину и произведите натяжку цепи. Снимите аккумуляторную батарею. Сначала затачиваются режущие зубья одного ряда (левые или правые). При правильно подобранной оправке и напильнике передний угол и угол верхнего лезвия получаются автоматически. Для получения правильного угла заточки, необходимо метку с соответствующим углом заточки (10°, 25°, 30°), располагать параллельно шине (Рис.14). Заточку цепи производите только при движении напильника вперед, «изнутри-наружу». При движении напильника назад (на себя), приподнимайте его. Напильник регулярно поворачивайте в оправке, во избежание одностороннего износа. Для того, чтобы длина зуба была одинаковой, количество движений напильником при заточке на каждом зубе и давление на него должно быть одинаковым. Для заточки одного зуба достаточно 3-4 движений напильником.

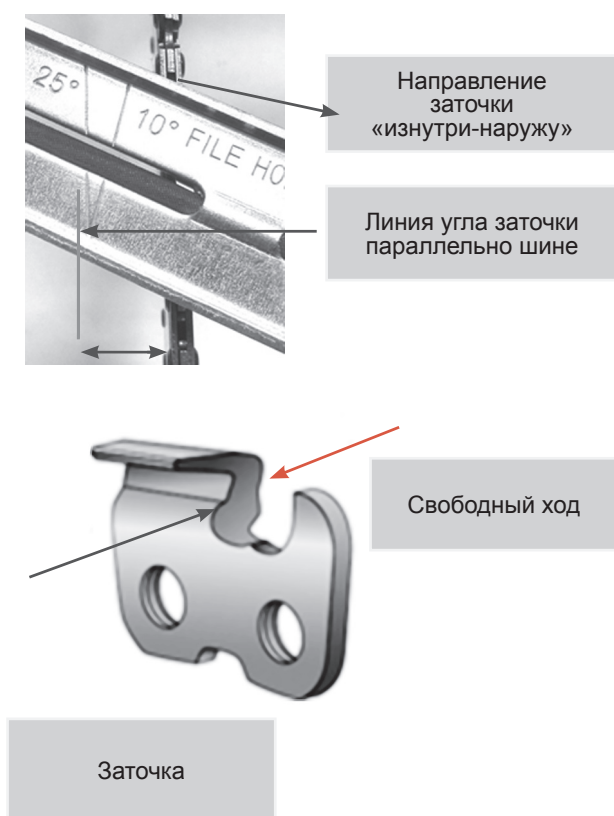

Рис.15

При заточке цепи следите за тем, чтобы между оправкой с напильником и шиной с цепью выдерживался угол 90° (Рис.15А). При правильно подобранном напильнике и оправке, при заточке цепи 1/5 часть напильника (примерно 20%), должна выступать над верхней гранью режущего зуба (Рис.15В). Следите за тем, чтобы нижний край ведущего звена всегда оставался острым. При наличии заусениц сточите их круглым напильником (Рис.15С).

**ВНИМАНИЕ!**

При заточке цепи следите за тем, чтобы длина правого и левого режущего зуба была одинаковой.

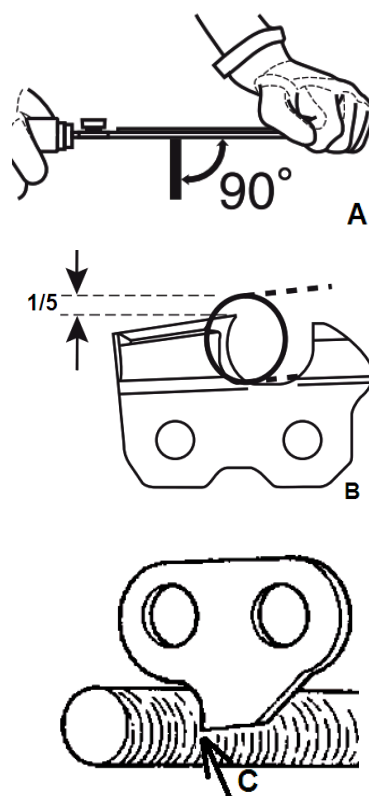
После 2-3 заточек цепи обязательно проверьте высоту ограничителя глубины резания.



Рис.16

Ограничитель глубины резания расположен на каждом режущем зубе перед лопаткой зуба. Разница по высоте между верхней кромкой ограничителя глубины и передней кромкой спинки зуба обозначается, как расстояние глубины резания. Это расстояние зависит от шага цепи и от вида исполнения цепи, но на большинстве типах цепей это расстояние составляет 0,65 мм (Рис.16А).

Ограничитель глубины резания стачивается плоским напильником. Необходимая высота ограничителя измеряется опилочным калибром (Рис.16В). Ограничитель стачивается движением плоским напильником вперед «от себя», при движении назад напильник приподнимается. После стачивания ограничителя до требуемой высоты переднюю кромку ограничителя необходимо скруглить для плавного хода цепи.

После окончания заточки погрузите цепь в масло и смойте остатки металлической стружки.

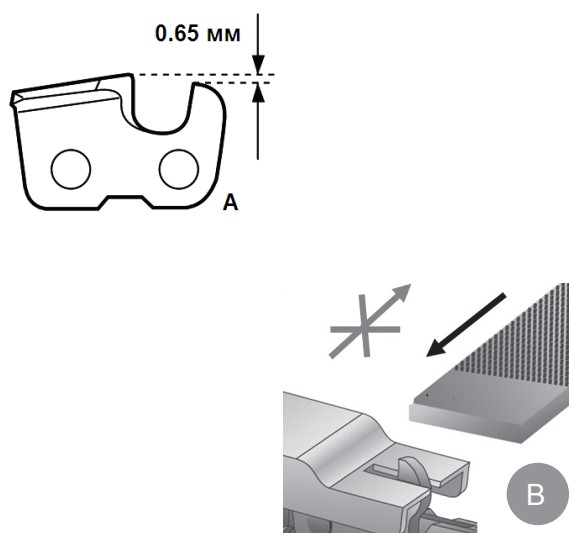
Рекомендуется после 5-6 заточек пильной цепи с помощью напильника, заточить цепь на специальном станке.

**ПРИМЕЧАНИЕ!**

Напильники для заточки цепи, опилочный калибр, приспособление для чистки шины в комплект поставки не входят.

**ВНИМАНИЕ!**

Выход из строя двигателя при работе тупой или неправильно заточенной цепью не подлежит ремонту по гарантии.



Рис.17

Для равномерного износа шину рекомендуется периодически переворачивать, например один раз через 8-10 часов работы. Держите паз шины и отверстие для смазки цепи в чистоте, используя для этого специальное приспособление (Рис.17А). Проверьте кромки паза шины на равномерность износа, в случае необходимости удаляйте заусеницы и выравнивайте фаску. Если кромки паза шины имеют разную высоту, шину необходимо заменить. (Рис.17В).

На кончике шины имеется отверстие (А) Рис.18 для смазки ведомой звездочки. Рекомендуется для смазки ведомой звездочки использовать шприц-масленку (в комплект поставки не входит).

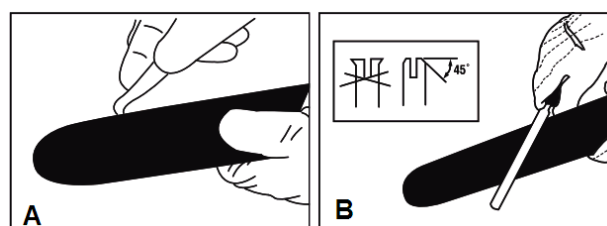

Рис.18

**ПРИМЕЧАНИЕ!**

Для рентабельной эксплуатации действует следующее правило: расходуйте на одну шину две звездочки и четыре пильных цепи.

**ВНИМАНИЕ!**

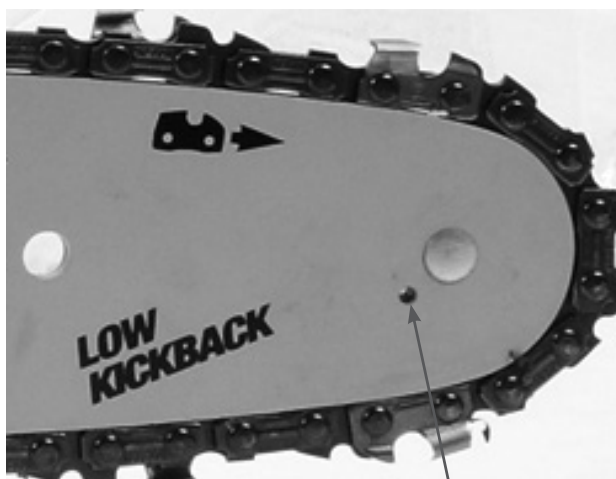
Рекомендуется каждый раз, перед началом работы, производить смазку ведомой звездочки.

Для смазки ведомой звездочки рекомендуется использовать смазку CHAMPION EP-0 или аналогичную смазку других производителей.

Максимально допустимая глубина износа зубьев ведущей звездочки составляет 0,5 мм. Если износ составляет более 0,5 мм звездочку необходимо заменить.

**ВНИМАНИЕ!**

Не рекомендуется устанавливать новую цепь на изношенную звездочку. Это приведет к преждевременному выходу цепи из строя.

ХРАНЕНИЕ. ТРАНСПОРТИРОВКА

Храните высоторез в сухом проветриваемом помещении. При транспортировке обязательно надевайте защитный кожух на шину с цепью.

**ПРОИЗВОДИТЕЛЬ
ОСТАВЛЯЕТ ЗА СОБОЙ ПРАВО
ВНОСИТЬ ИЗМЕНЕНИЯ
В КОНСТРУКЦИЮ ОТДЕЛЬНЫХ ДЕТАЛЕЙ
БЕЗ ПРЕДВАРИТЕЛЬНОГО УВЕДОМЛЕНИЯ.
ПОСЛЕ ПРОЧТЕНИЯ ИНСТРУКЦИИ
СОХРАНИТЕ ЕЕ В ДОСТУПНОМ
НАДЕЖНОМ МЕСТЕ.**

www.championtool.ru